

Línea de Cocción Modular 900XP 2 Cajones Base Refrigerador-congelador (R290)

ARTÍCULO # _____

MODELO # _____

NOMBRE # _____

SIS # _____

AIA # _____



729631 (E9BAPL00MP)

Base de Refrigeración-
Congelación HP con 2
cajones, -22/+8° C - R290

Descripción

Artículo No.

Base refrigerada con 2 cajones, capaz de funcionar tanto como refrigerador como congelador, con un rango de temperatura de -22°C a +8°C. Cada cajón puede alojar un contenedor GN 2/1. Las guías de los cajones de alta resistencia están equipadas con un mecanismo de parada de seguridad y son extraíbles para su limpieza, así como las juntas magnéticas de encaje. Tipo de refrigerante altamente ecológico, sin CFC ni HCFC: R290 (gas ecológico en la espuma: ciclopentano). Gas refrigerante de hidrocarburo R290 para el menor impacto medioambiental (GWP=3), para reducir los efectos del efecto invernadero y de la reducción de la capa de ozono. Gran pantalla digital de dígitos blancos de tacto suave. Paneles exteriores de acero inoxidable y tiradores tubulares de alta resistencia para los cajones. Para instalar debajo de otras unidades superiores 900XP. Se entrega con patas ajustables en altura de 100 mm. Certificación de resistencia al agua IPX3. Preparado para la conectividad.

Aprobación: _____

Características técnicas

- Instalación exclusiva IcyHot: combina el gas superior PowerGrill Top HP o el gas Fry Top HP 1200 mm con la doble temperatura refrigeración/congelación base HP y obtiene un único dispositivo que al mismo tiempo aumenta la productividad y facilita la cocción y almacenamiento.
- Base refrigerada/congeladora de dos cajones con unidad de compresor incorporada.
- Unidad capaz de operar como refrigerador o como congelador, con rango de temperatura de -22 ° C y +8 ° C.
- Adecuado para su uso en temperaturas ambiente de hasta 40° C.
- Diseño para instalación modular dentro de un bloque de cocción.
- Fácil acceso a los componentes principales desde la parte frontal
- Cada cajón puede alojar un contenedor GN 2/1 de una altura máxima de 150 mm.
- Las juntas magnéticas del cajón son desmontables para su limpieza.
- Circulación de aire forzado para un enfriamiento rápido y una distribución uniforme de la temperatura.
- Unidad equipada con estantes extraíbles para 6 GN 1 / 1 canastas / recipientes.
- Superficie superior y placa base perforadas para una mejor circulación del aire.
- Cajones pesados con tiradores tubulares de acero inoxidable.

Construcción

- Gran pantalla digital de dígitos blancos con botones de tacto suave.
- Se suministra con patas ajustables en altura de 100 mm.
- Construido en acero inoxidable con acabado Scotch Brite para cumplir con los más altos estándares de higiene.
- Compresor incorporado para adaptarse a las condiciones de funcionamiento.
- Protección IPX3.

Sostenibilidad

- Refrigerante altamente ecológico libre de CFC y HCFC: R290 (gas ecológico en espuma: ciclopentano). Hidrocarburo



refrigerante gas R290 para el menor impacto ambiental (GWP = 3), para reducir los efectos de invernadero y el agotamiento de la capa de ozono.

accesorios opcionales

- 4 ruedas, 2 con freno, para la base refrigeradora/congeladora PNC 880123
- 2 zócalos laterales para la base refrigeradora/congeladora PNC 880221
- 4 ruedas, 2 con freno, para la base refrigeradora/congeladora H=125mm PNC 880234
- Soporte para recipientes GN para bases refrigeradas/congeladoras PNC 880249
- Zócalo frontal para la base refrigeradora/congeladora, 1200mm PNC 880336

Alzado

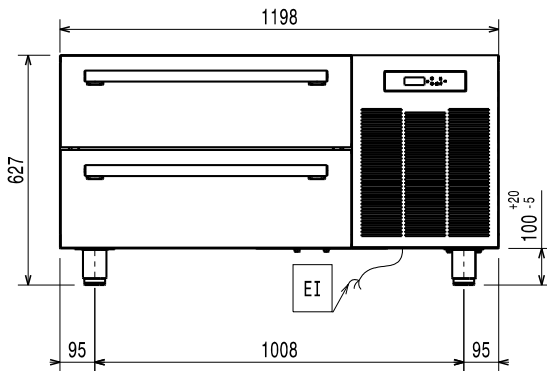

Lateral

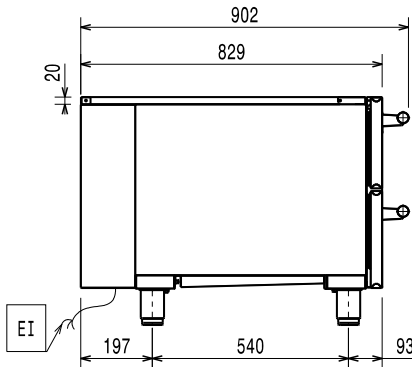

EI = Conexión eléctrica (energía)

Planta

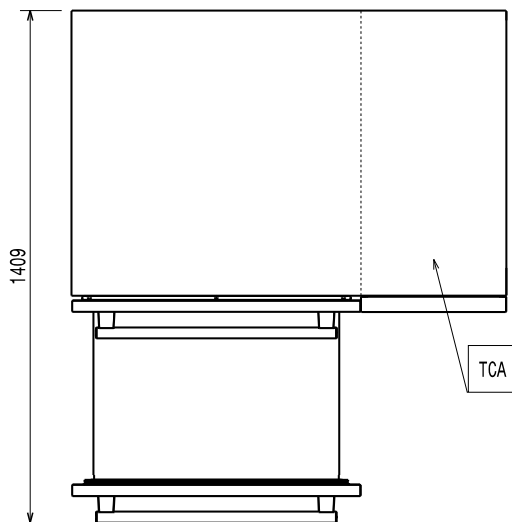

Eléctrico

Suministro de voltaje	220-240 V/1 ph/50 Hz
Potencia eléctrica max.:	0.55 kW
Total watos	0.55 kW

Info

Dimensiones externas, ancho	1198 mm
Dimensiones externas, fondo	902 mm
Dimensiones externas, alto	627 mm
Peso neto	118 kg
Peso del paquete	161 kg
Alto del paquete:	940 mm
Ancho del paquete:	1050 mm
Fondo del paquete:	1400 mm
Volumen del paquete	1.38 m ³

Datos de Refrigeración

Potencia del compresor	3/4 hp
------------------------	--------

Sostenibilidad

Consumo actual:	4.2 Amps
Tipo de refrigerante:	R290
Potencia de refrigeración	0 W
Peso del refrigerante	120 g